

GBC H220 & H318 사용설명서

HighSpeed Laminators



GBC H220



GBC H318



GBC H220 & H318

부분 명칭

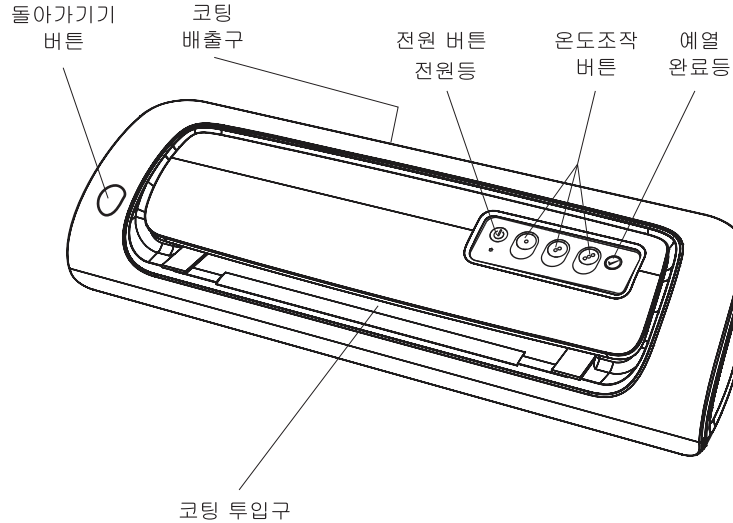

제품 사양

제품명	GBC H220	GBC H318
사 용 전 압	220~240V / 50Hz / AC 1.74A / 400W	
코팅기 제품 크기 (mm)	380 x 130 x 105	480 x 130 x 105
코팅기 제품 무게	1.6 kg	2.15 kg
코팅 가능 최대 넓이	220mm	317mm
최소 / 최대 코팅지 두께	2x125mic (250)	
코팅 최대 두께 (통과 가능)	1.0mm	
예 열 시 간 (150mic기준)	Hot : 5분 / Cold : 예열시간 없음	
코팅 속 도	400mm / 분	500mm / 분
롤 개수	2개	

제품보증서

모 델 명 : GBC H220 & H318 코팅기
 보증기간 : 20 년 월 일 ~ 20 년 월 일 까지
 (구입일로부터 1년)

구 입 처 : _____

주 소 : _____

회사명 : _____ 부 서 : _____

판매자 : 카피어랜드(주) 우편번호 : 150-834

주 소 : 서울시 금천구 가산동 371-28 우림라이온스밸리 C동 207호

전 화 : 02)2026-0300 팩 스 : 02)2026-0310

담당자 : _____

보증규정

- 보증기간 개시일은 기기 납품일로부터 시작됩니다.
- 보증기간 내에 고객이 정상적으로 사용하던 중 기계의 결함으로 인해 고장이 발생한 경우에만 보상을 1년간 해드립니다.
- 아래 사항의 경우에는 무상수리 대상에서 제외됩니다. 유의하시기 바랍니다.
 (무상수리 제외시 유상수리해 드립니다.)
 - ① 첨부된 사용설명서의 설명을 준수하지 않은 사용자의 부주의에 의한 고장.
 - ② 고장의 원인이 본기기 이외에 외부요인에 의한 경우.
 - ③ 고객이 기기를 임의로 개조, 분해하여 발생한 고장일 경우.
 - ④ 구입 후 운반이나 이동시의 고장일 경우.
 - ⑤ 본 보증서의 제시가 없는 경우.
- 본 상품에 대한 보증수리 이외에 수리비는 실비로 합니다.
- 본 보증서는 국내에서만 유효합니다.

애프터 서비스 신청

- 애프터 서비스 이용시 보증서를 요구할 수 있습니다.
 보증서의 제시가 없을 경우 무상수리가 불가능한 경우가 있습니다.
- 애프터 서비스는 택배 이용을 기본으로 합니다.
 택배 이용이 불가능한 경우에는, (50kg초과) 당사 애프터 서비스 센터를 방문하시거나, 기사 방문을 요청하실 수 있습니다. 기사 방문시 추가 요금이 청구될 수 있습니다.
- 무상수리 보증기간 경과 후의 정기점검 및 고장수리는 수리요청에 의해 실시하며 유상수리를 원칙으로 합니다.

A/S Tel : (031) 954-0090
 070-7833-0091
 070-7833-0092
 (031) 954-5400

제본기 전문회사
 카피어랜드(주)

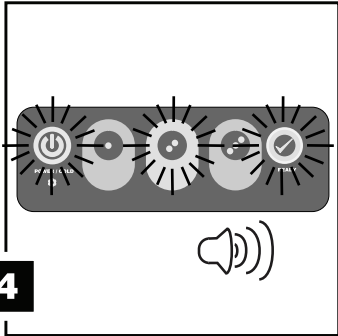

4

5. 예열이 완료되면, "READY" 등이 불이 켜지고 "예열 완료 안내음"이 나옵니다.

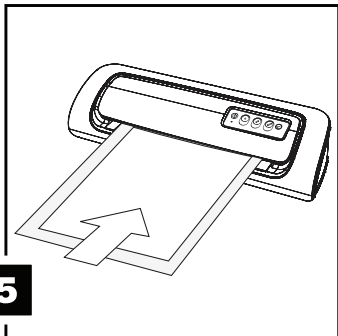

5

6. **3**의 코팅지에 넣은 서류를 코팅 투입구에 넣습니다.
코팅지를 넣을 때에는 반드시 봉합되어있는 부분을 먼저 밀어 넣습니다.
(개봉된 부분을 먼저 넣으면 코팅지가 롤에 감겨 코팅기가 망가질 수 있습니다.)

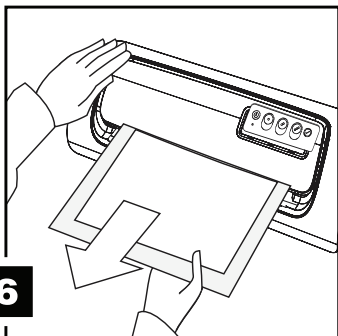

6

7. 코팅된 서류는 코팅기 위로 자동으로 빠져 나옵니다.
코팅이 멈춤 후 조심스럽게 기계로부터 코팅지를 분리시키고, 차가운 바닥에 1분 정도 놓아 두어 열을 식혀줍니다.

8. 코팅 작업 완료 후 스위치를 꺼주세요.

9. 오른쪽에 "RELEASE" 버튼을 몇초간 누르면, 코팅기의 롤러가 반대로 회전하여 코팅지가 투입구로 되돌아 나오게 됩니다.

10. 서류를 기계로부터 빼낸 후, 기계의 클리닝 시트로 롤러를 깨끗이 닦아줍니다.

온도 설정 안내

- 얇은 종이를 얇은 코팅지와 함께 코팅할 때에는 온도를 낮게 설정합니다.
- 두꺼운 종이를 두꺼운 코팅지와 함께 코팅할 때에는 온도를 높게 설정합니다.
- 코팅 후 코팅지가 얼룩지거나 흐릿하다면, 온도를 한단계 높여 설정합니다.
- 코팅 표면이 쭈굴쭈굴해지면, 온도를 한단계 낮게 설정합니다.
항상 충분한 시간을 갖고 온도를 맞추고, 조정해 주세요.

주 의

1. 코팅지의 봉인되지 않은 부분을 먼저 삽입하지 마세요. 고장의 원인이 됩니다
2. 코팅지의 양면 중 한면만 덮고 코팅하지 마세요.
코팅이 되지 않고, 내부 롤러에 코팅지만 붙어 잘 떨어지지 않습니다.
3. 코팅 후 롤러에 남아있는 접착제를 깨끗이 제거해 주시면, 롤러를 더 오래 사용하실 수 있습니다
4. 코팅 용도로만 사용해주세요.

소모품

▶ 코팅지 규격 및 두께

두께	규격	사이즈
100Mic	B5	188×263
	A4	216×303
	A3	303×426
150Mic	A4	216×303
	A3	303×426

위의 표를 참고하여 서류에 알맞는 크기의 코팅지를 선택하세요.

● M E M O

HOT 코팅기 사용 방법

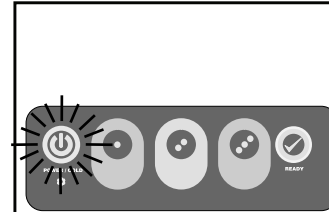

1

1. 전원을 알맞게 켜주세요.
2. "POWER" 버튼을 누르면, 지시등이 켜지게 됩니다.

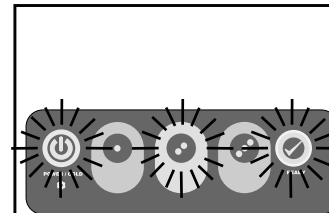

2

3. 코팅 할 사이즈에 맞는 버튼을 선택하여 예열 온도를 선택합니다.
(75mic / 100mic / 125mic / Cold)
- Cold 코팅의 경우는 이작업을 생략합니다.

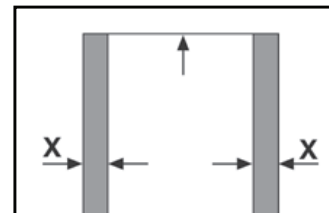

3

4. 코팅할 종이 사이즈보다 여백(3mm이상)이 있는 코팅지에 종이를 넣고 코팅지의 봉합된부분을 기준으로 종이위치를 조절합니다.